

MOC I KONTROLA

OPTIMUS LINK ELEKTRYCZNY SIŁOWNIK STEROWANIA

Siłownik elektryczny Optimus zapewnia niezawodną alternatywę dla tradycyjnego hydraulicznego układu kierowniczego, która wymaga niewielkiej konserwacji, oferując płynne i łatwe sterowanie.

Działa bezproblemowo z zaawansowanymi systemami, takimi jak autopilot Seaways, joystick Optimus 360 oraz wirtualna kotwica SeaStation. W połączeniu z opływowym kształtem, przystępną alternatywą dla kolorowego wyświetlacza, sprawia, że elektryczne sterowanie staje się bardziej dostępne, zapewniając precyzyjną obsługę i lepszą kontrolę na wodzie.

**WYSOKA WYDAJNOŚĆ,
KOMPAKTOWA BUDOWA**

**ZINTEGROWANA ELEKTRONIKA
CAŁKOWICIE ZAKRYTA**

**MNIEJSZA KONSERWACJA
BEZ PŁYNU HYDRAULICZNEGO**



Mobile living made easy.

 **DOMETIC**

NOWEJ GENERACJI ELEKTRONICZNE WSPOMAGANIE KIEROWNICY

Optimus Electronic Steering Actuator to innowacyjny, kompletny elektroniczny układ kierowniczy przeznaczony do silników zaburtowych, który jest kompatybilny z silnikami twin, triple oraz quad o mocy 150 koni mechanicznych i większej. Jednostka sterująca, źródło zasilania oraz przekładnia mocy są zintegrowane w jednym elektromechanicznym siłowniku, co stanowi istotny krok w ewolucji elektronicznych układów kierowniczych.

Cechy

- Taki sam układ montażowy jak w tradycyjnym układzie hydraulicznego sterowania
- Prosta instalacja bez użycia płynu hydraulicznego
- Adaptacyjne wspomaganie kierownicy zależne od prędkości
- Regulacja zbieżności i geometrii Ackermanna
- Kompatybilny z prętą łączącym silniki (Tournament Tie Bar)
- Kompatybilny z wirtualną kotwicą SeaStation i autopilotem Seaways oraz firm trzecich (Garmin, Simrad, Raymarine)
- Spełnia normy elektryczne i środowiskowe NMMA, ABYC, CE, ISO oraz SAE



1. Prosta instalacja

Możliwość samodzielnej instalacji formowanej uprzęży przez klienta.



2. Bezproblemowa zgodność

Kompatybilny z joystickiem Optimus 360, a także z systemem SeaStation (kotwica GPS) oraz SeaWays (wbudowany autopilot).



3. Wytrzymała konstrukcja

Wał o wyjątkowo wysokiej odporności na korozję

OPTIMUS LINK

Nowy interfejs Optimus Link UI wprowadza udoskonalony design, który zajmuje mniej miejsca na desce rozdzielczej, tworząc uporządkowany i estetyczny układ kokpitu. Jego minimalistyczny wygląd doskonale komponuje się z wnętrzem każdej jednostki, jednocześnie zwiększając wygodę użytkownika dzięki intuicyjnym elementom sterującym

Optimus Link UI to tańsza alternatywa dla kolorowego wyświetlacza, czyniąca elektroniczne wspomaganie kierownicy bardziej dostępnym niż kiedykolwiek. Oferuje wszystkie korzyści elektrycznego sterowania, które użytkownicy cenią od ponad dekady – w niższej cenie, bez kompromisów w zakresie jakości i funkcjonalności

Cechy

- **Minimalistyczny design** – Czysty, dyskretny interfejs, który doskonale komponuje się z deską rozdzielczą.
- **Oszczędność miejsca** – Kompaktowa konstrukcja ułatwia montaż.
- **Szybka konfiguracja** – Ustawienie i kalibracja systemu w zaledwie 10 sekund przy pierwszym uruchomieniu.
- **Wbudowana diagnostyka** – Zintegrowana funkcja diagnostyczna wspomagająca rozwiązywanie problemów.

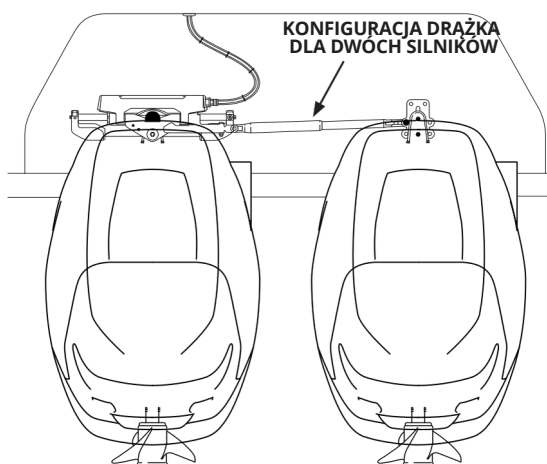

Kompatybilność

Kompatybilny z silownikiem elektrycznym Optimus w konfiguracjach z jednym silnikiem lub dwoma silnikami połączonymi prętą (tie bar)

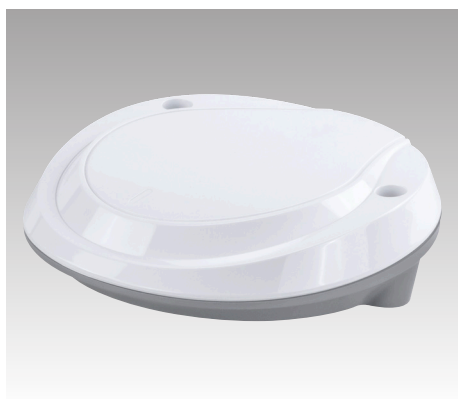

Przyszłościowe i łatwe do rozbudowy

Możliwość rozbudowy o zaawansowane funkcje, takie jak joystick Optimus 360, autopilot Seaways czy kolorowy wyświetlacz Optimus, co zapewnia, że system będzie rozwijał się wraz z Twoimi potrzebami.

